

Правила эксплуатации и ухода за мебелью.

1. Мебель может быть использована только по своему назначению в соответствии с её функциональными характеристиками.
2. Мебель должна храниться и эксплуатироваться в закрытых отапливаемых помещениях при температуре не ниже +2°C и относительной влажности воздуха от 45 до 70%.
3. При ослаблении крепления соединений необходимо периодически подтягивать винты, шурупы, стяжки и т.п.
4. Поверхности изделий следует предохранять от различных растворителей, кислот, щелочей и механических повреждений.
5. Поверхности изделий можно освежить, применяя специальные составы, которые имеются в хозяйственных магазинах. Не допускается применение соды, порошков и других материалов, не предназначенных для ухода за мебелью.
6. Помните, что сохранность и долговечность изделия зависит не только от её конструкции и качества материалов, но и от правильной эксплуатации и ухода за ней.

ГАРАНТИЙНЫЙ ТАЛОН



Набор модульной мебели "Прованс" изготовлен на ООО "Волгодонский комбинат древесных плит" по ТУ 5617-143-00257561-15 в соответствии с требованиями технического регламента Таможенного союза ТР ТС 025/2012. О безопасности мебельной продукции, ГОСТ 16371-93. Мебель. Общие технические условия.

УСЛОВИЯ ГАРАНТИИ

1. Предприятие-изготовитель гарантирует соответствие изделия требованиям ТР ТС 025/2012, ГОСТ 16371-93 при соблюдении условий транспортирования, сборки и эксплуатации. Гарантийный срок эксплуатации - 24 месяца. Срок исчисляется со дня продажи изделия.

Дефекты производственного характера, обнаруженные в течение гарантийного срока, устраняются за счёт предприятия-изготовителя. Претензии на такие дефекты принимаются при наличии паспорта, этикетки с упаковки и гарантийного талона с отметкой даты продажи мебели.

2. Изделие снимается с гарантийного обслуживания в следующих случаях:

- если имеет следы постороннего вмешательства или была попытка ремонта;
- если обнаружены несанкционированные изменения конструкции изделия;
- если изделие эксплуатировалось не в соответствии со своим целевым назначением или в условиях, для которых оно не предназначено.

3. Гарантия не распространяется на следующие неисправности:

- механические повреждения;
- повреждения, вызванные стихией, пожаром, бытовыми факторами;
- повреждения, вызванные попаданием на поверхность изделия едких веществ и жидкостей.

Срок службы изделия - 10 лет.

ДАТА ВЫПУСКА

" \_\_\_\_ " \_\_\_\_ 201 г

▣ ПРОВЕРЕНО СКК ▣

ДАТА ПРОДАЖИ

" \_\_\_\_ " \_\_\_\_ 201 г.

ШТАМП МАГАЗИНА

Версия 2015 г. (1)



ООО "Волгодонский комбинат древесных плит"



Изделия мебельные разные

«Прованс»

ТД 223.04.01 (ПМ-223.06.00.000)

Комод

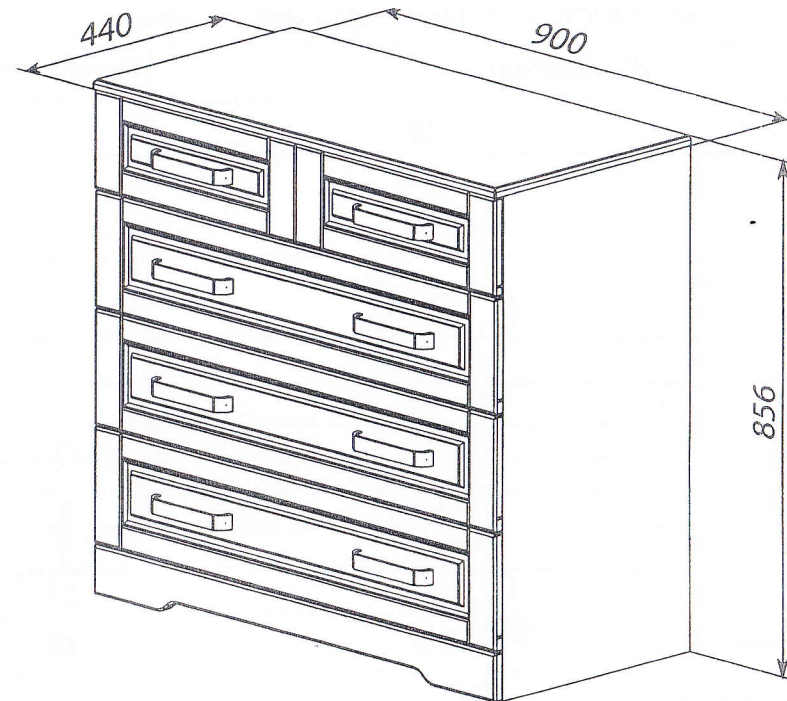



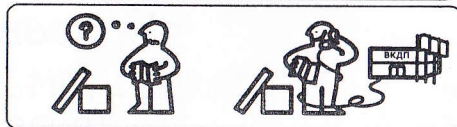
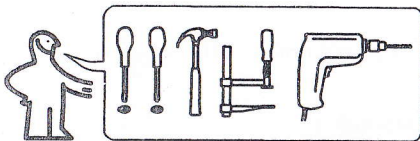











ПАСПОРТ И СХЕМЫ СБОРКИ



Сборку рекомендуется производить с помощью специалиста, так как неправильная сборка может привести к опрокидыванию мебели, что может повлечь за собой ущерб или телесные повреждения. **Упаковку с этикеткой сохранять до конца сборки!**

Предприятие оставляет за собой право вносить некоторые конструктивные изменения, не ухудшающие внешний вид и не влияющие на функциональные свойства изделия.

### Ведомость комплектации фурнитуры

Наименование	Количество
Евровинт 6.3x13 	2
Ключ 	1
Ручка H002-1123/160 	8
Шайба пластмассовая 	16
Винт 4x22 	16
Гвоздь 1.6x25 	60
Шуруп 3x16 	8
Шуруп 4x16 	2
Шуруп 4x20 	2
Шкант 8x35 	12
Дюбель- стяжка 	16
Стяжка эксцентриковая 	28
Дюбель DU 232 Twister 	28
Опора - наконечник 	4
Стяжка 	2

### ВНИМАНИЕ!!!

Опрокидывание мебели может привести к серьезным или смертельным телесным повреждениям. Для предотвращения опрокидывания мебель должна быть постоянно прикреплена к стене или полу.

Крепежные средства для крепления к стене и полу не прилагаются, для разных материалов стен и пола требуются различные крепления. Используйте крепежные средства, подходящие для материала вашего дома. Если Вы не уверены, какой тип креплений подходит к данному материалу, обратитесь в специализированный магазин.

Рекомендации по безопасности:



-Храните тяжелые предметы в нижних ящиках.

-Не разрешайте детям забираться на ящики и полки и виснуть на ящиках, полках и дверцах.

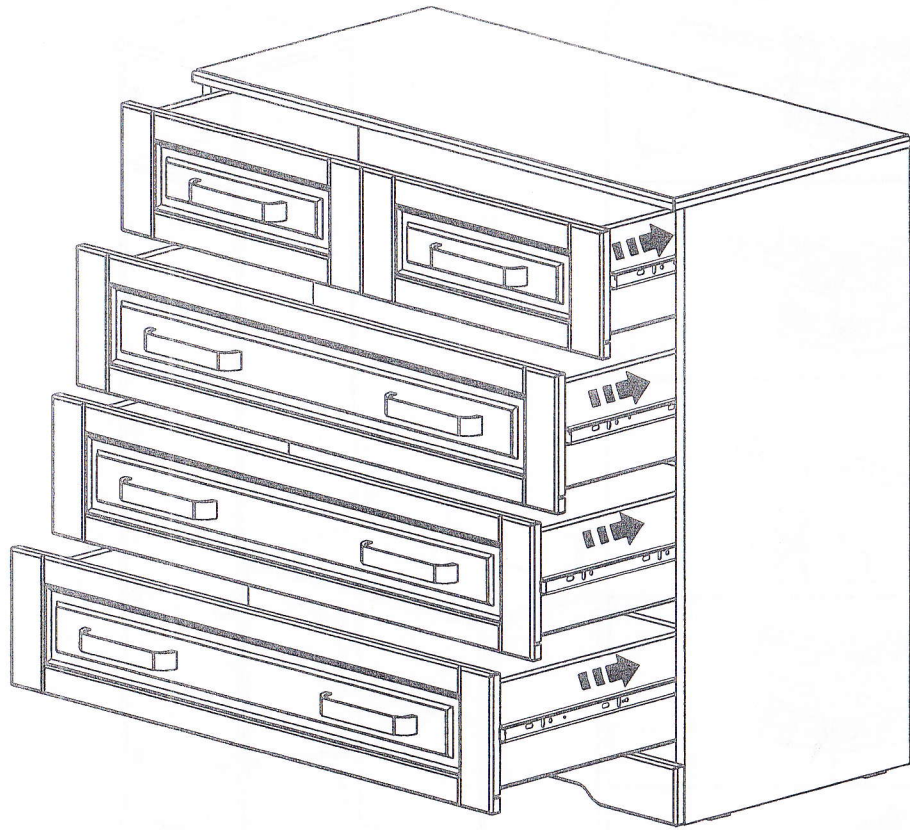
## 7. Установка ящиков



## Ведомость комплектации фурнитуры

Наименование		Количество	
Комплект шариковых направляющих			
<p>Перед установкой направляющих, необходимо:</p> <ol style="list-style-type: none"> <li>1. Выдвинуть направляющую полностью на всю длину до конца.</li> <li>2. Нажать на «усик».</li> <li>3. Зажав «усик» пальцем, потянуть в сторону и вынуть часть направляющей для ящика.</li> </ol>			
 <p>4</p>	 <p>Шуруп 4x16</p>	 <p>1</p>  <p>2</p>  <p>3</p> <p>48</p>	
Подвеска	<p>Корпус 1</p>  <p>Крышка 1</p> 	<p>Планка 1</p>  <p>Винт 2</p>  <p>Дюбель 1</p> 	2

Наименование детали или сборочной единицы	Кол-во	Обозначение	Габаритные размеры (мм)
<b>Пакет № 1</b>			
Стенка вертикальная правая	1	1-6	840x420
Стенка вертикальная левая	1	1.1-6	840x420
Стенка ящика боковая правая	4	2-1-5	400x140
Стенка ящика боковая левая	4	2.1-1-5	400x140
Стенка ящика задняя	4	2-1-6	809x140
Фурнитура	1		
<b>Пакет № 2</b>			
Крышка	1	2-6	900x436
Накладка ящика	1	1-2-6	896x175
Накладка ящика	3	1-1-6	896x190
Передняя стенка опоры	1	3-6	896x80
Распорка	2	4-2	416x140
Стенка задняя (ДВП)	2	4-6	888x404
Дно ящика (ДВП)	4	3-1-6	839x410
Профиль стыковочный	1		864

**Примечание:** Конструкционные материалы для изготовления изделий из набора модульной мебели "Прованс":

- основной конструкционный материал - плита древесностружечная облицованная пленкой на основе термореактивных полимеров (ламинированная) - ЛДСП по ГОСТ 32289-2013;
- материал задних стенок - плита древесноволокнистая (твердая) с лакокрасочным покрытием (ДВП) ГОСТ 8904-14;
- материал фасадных деталей - плита древесноволокнистая средней плотности ПСП по ТУ 5536-026-00273643-98 с покрытием пленкой ПВХ.

### ВНИМАНИЕ!!!

Перед сборкой изделия, необходимо удалить защитную пленку с деталей

## 6. Крепление комода к стене и соединение с другими изделиями

### ВНИМАНИЕ!!!

Во избежание опрокидывания изделия при эксплуатации, необходимо **ОБЯЗАТЕЛЬНО** крепить его к стене с помощью подвесок, а также соединить с другими (рядом стоящими) изделиями мебели.

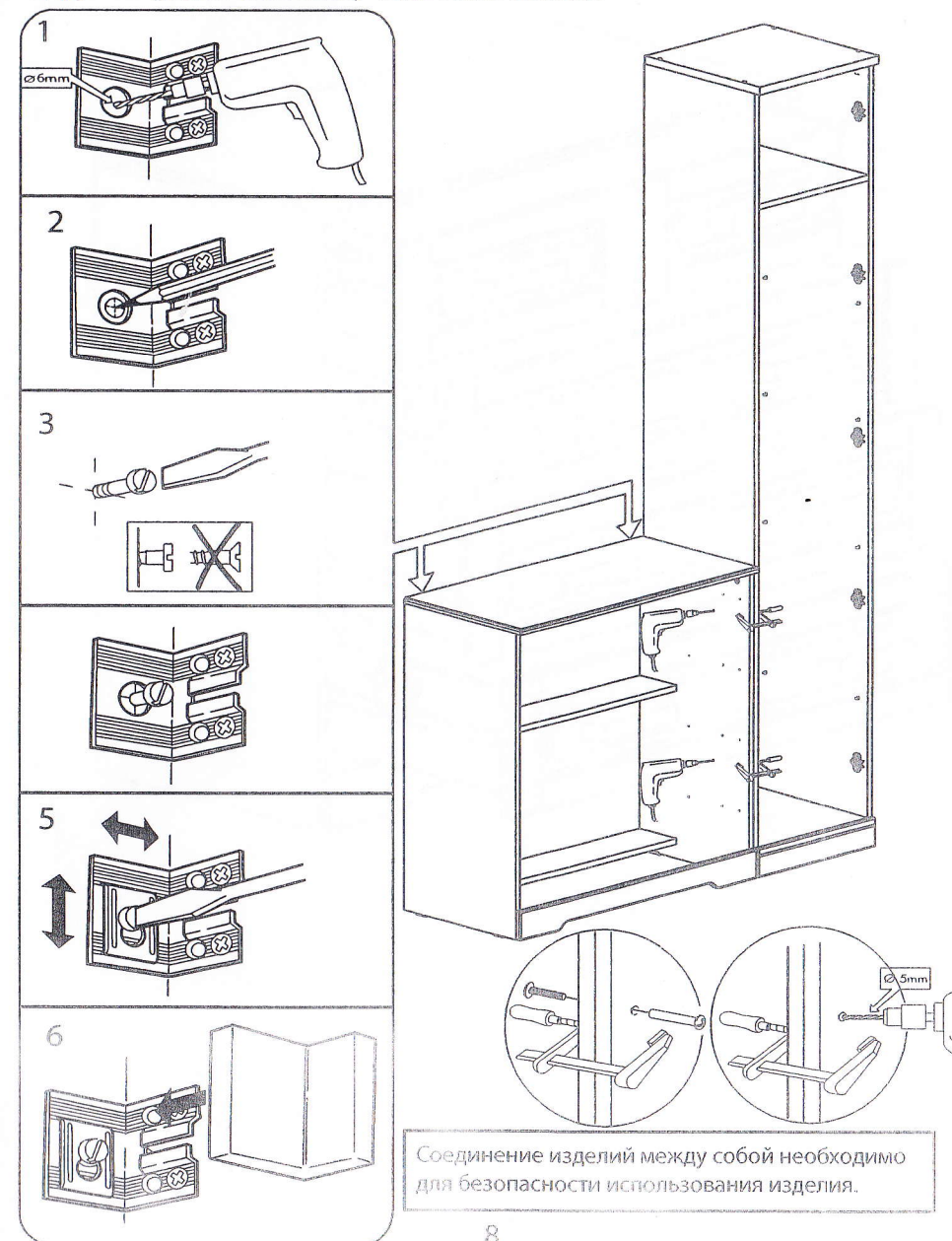

### 5. Сборка ящика

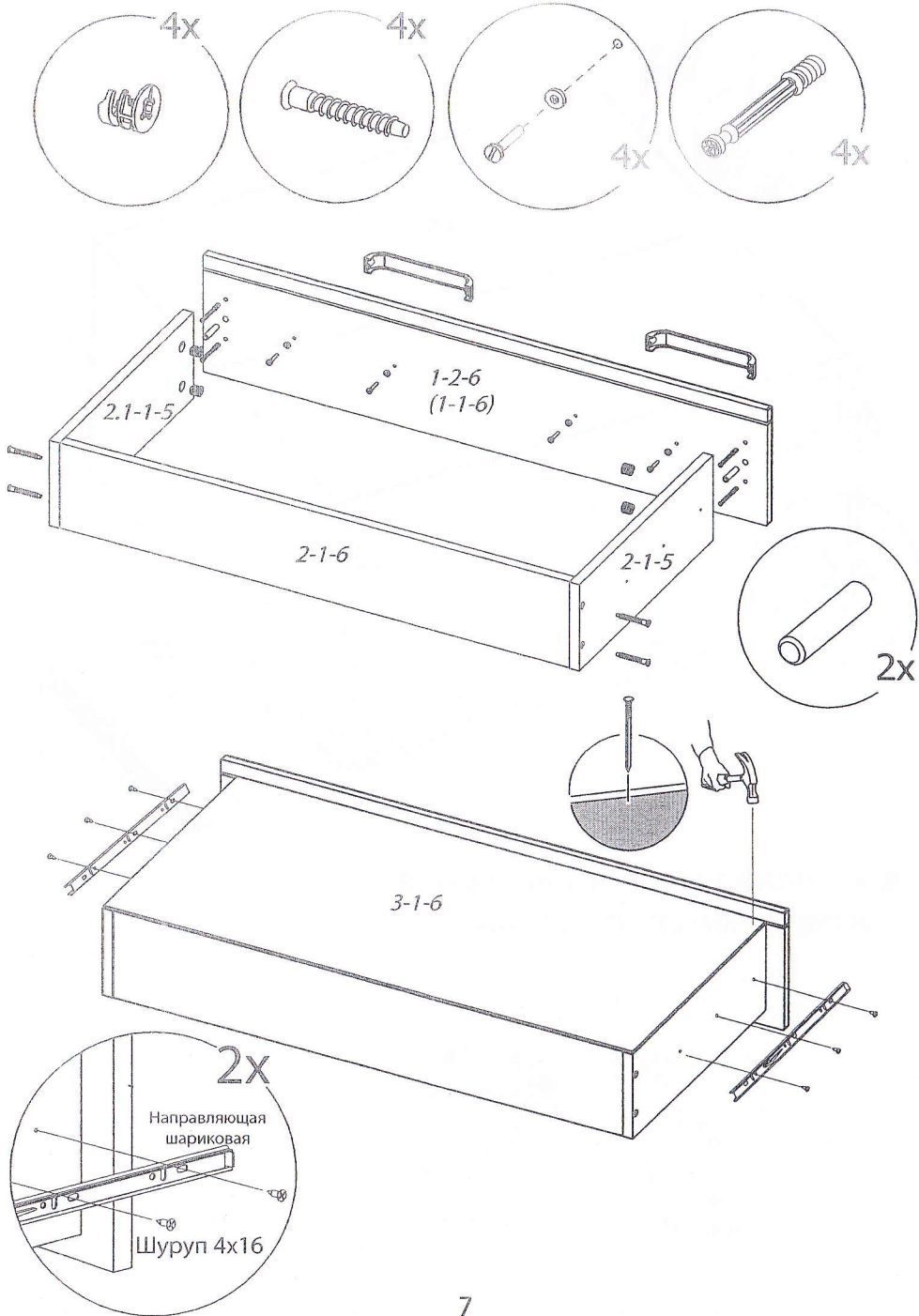

7

### 1. Установка направляющих

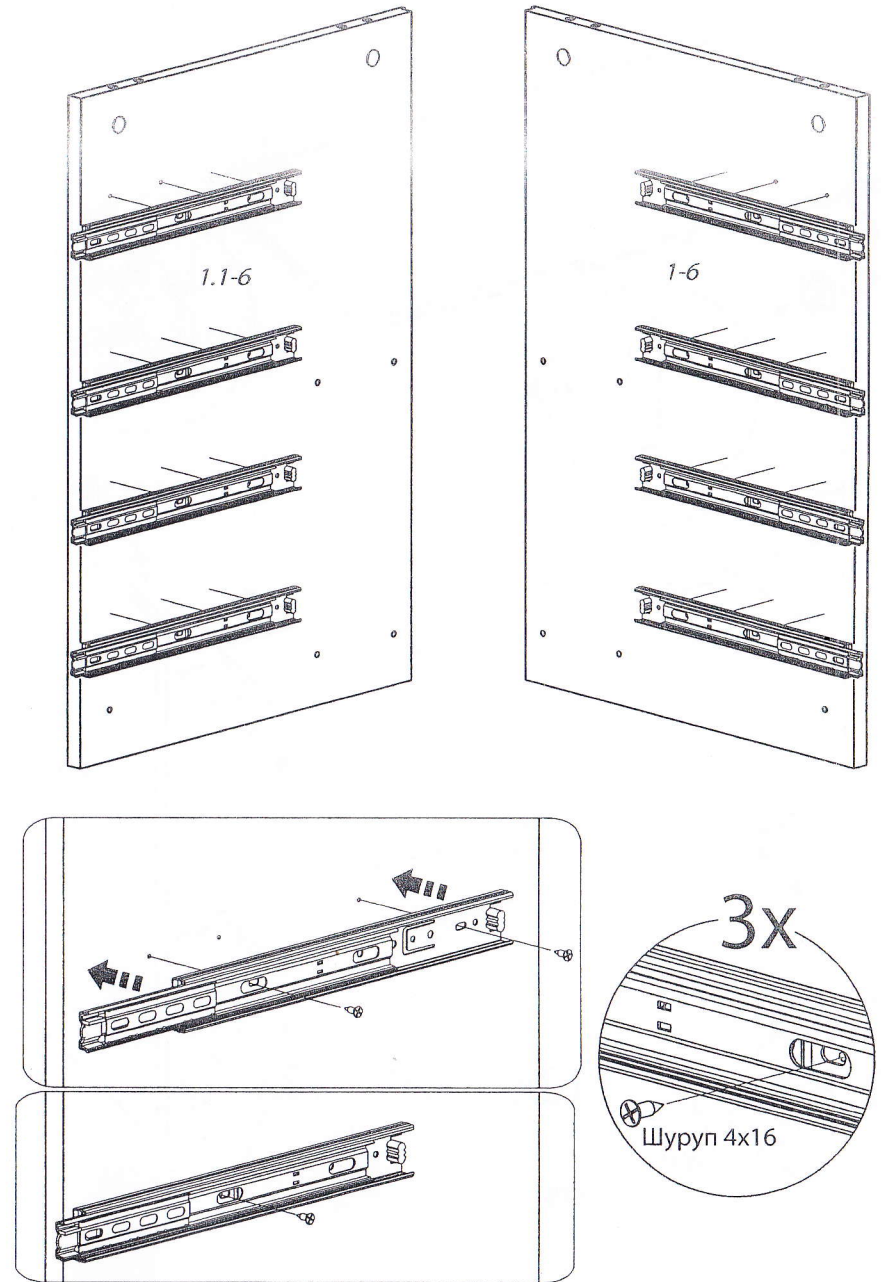

4

## 2. Сборка каркаса комода

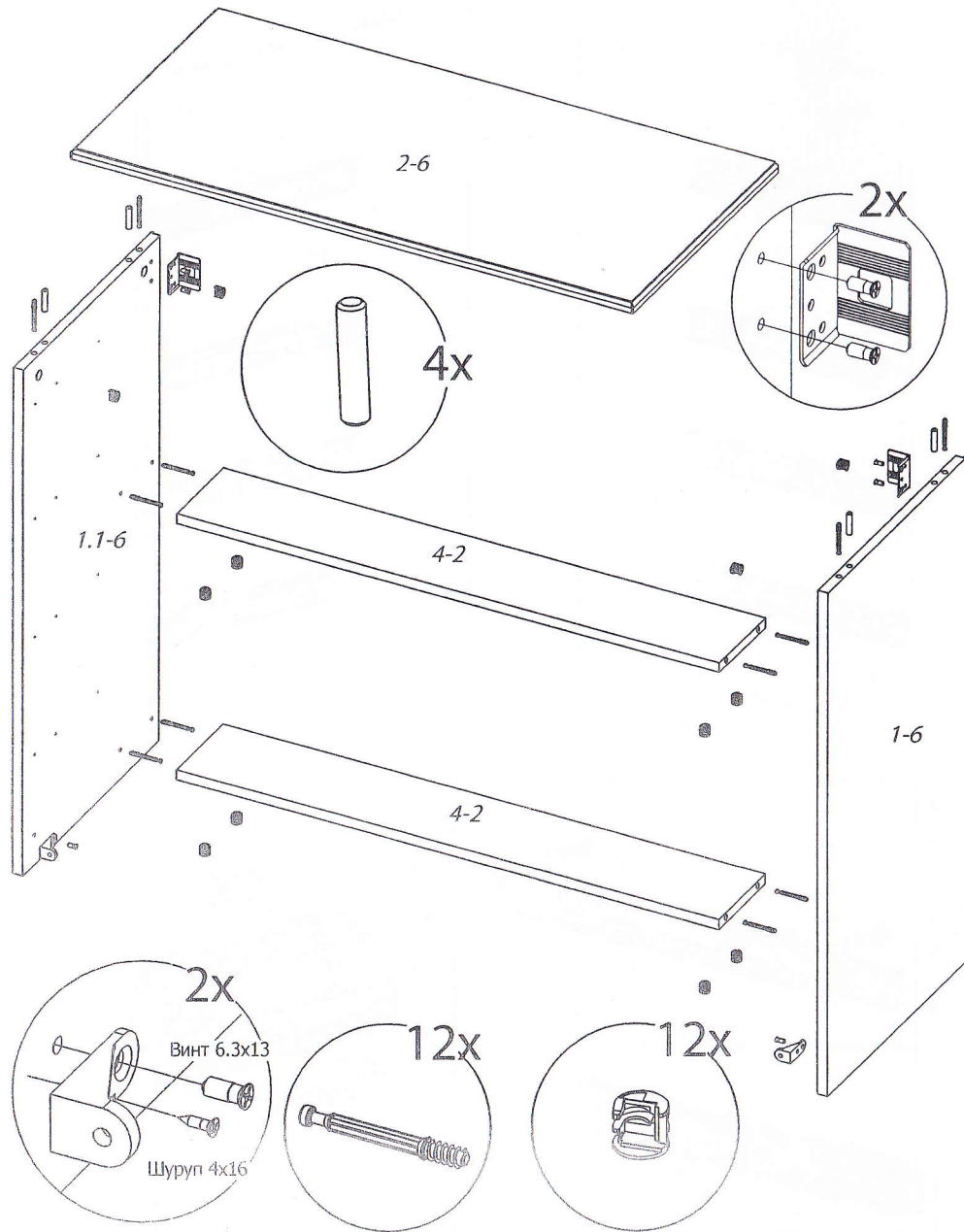

5

## 3. Установка стенки задней

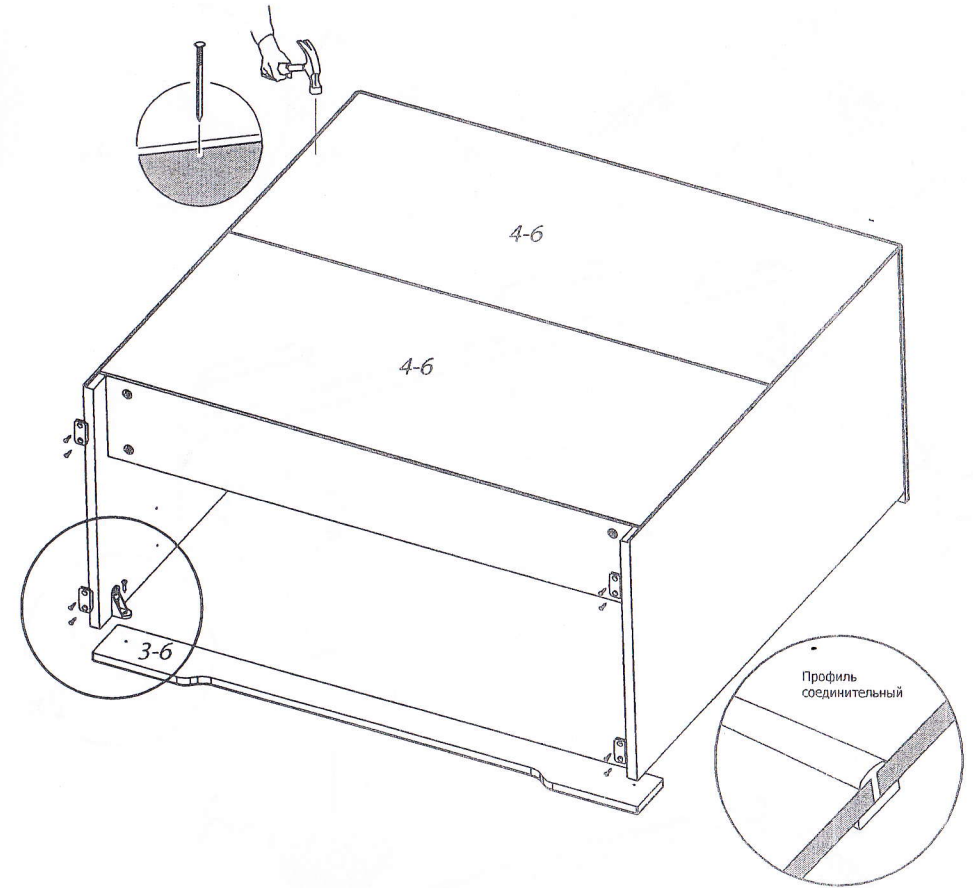

## 4. Установка опор-наконечников и передней стенки опоры

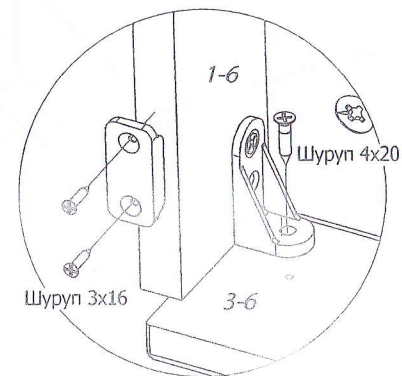

6